

Web Services -- ein Prototyp als Brücke zwischen .Net und Java

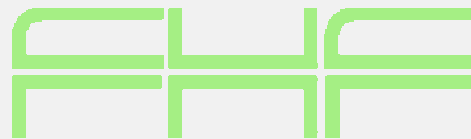

Prof. Mario Jeckle

Fachhochschule Furtwangen

mario@jeckle.de

<http://www.jeckle.de>

Dr. Ingo Melzer

DaimlerChrysler Forschung Ulm

ingo.melzer@daimlerchrysler.com

<http://www.ingo-melzer.de>

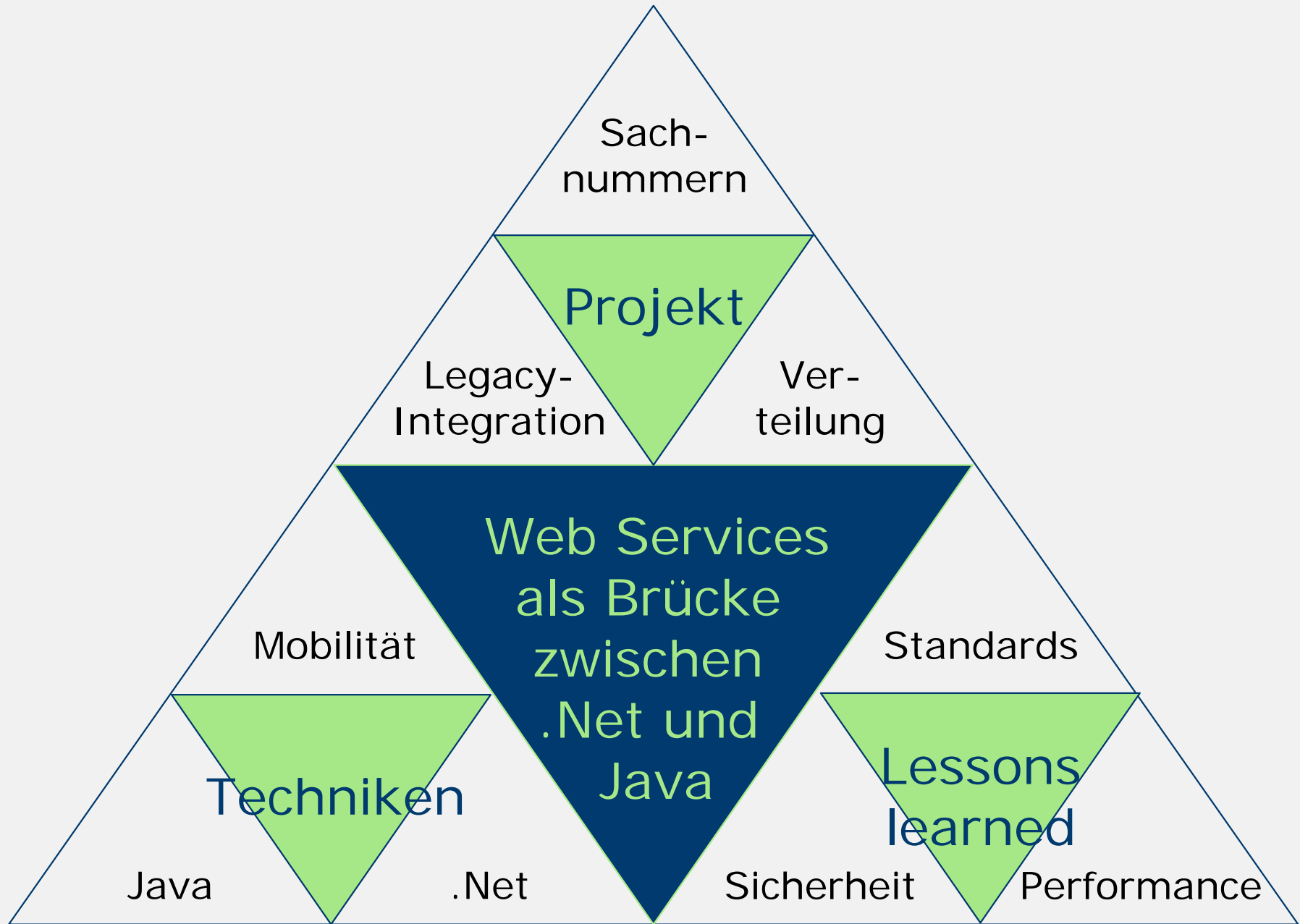

Projekt und Hintergrund

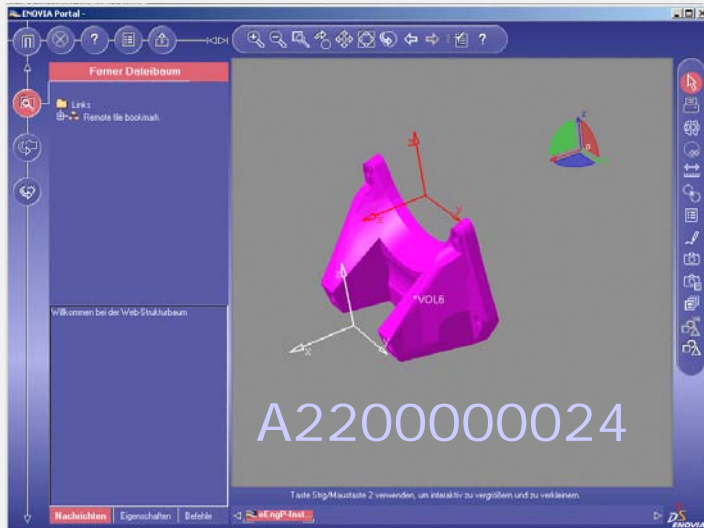

Motorlagerung



Projekt und Hintergrund

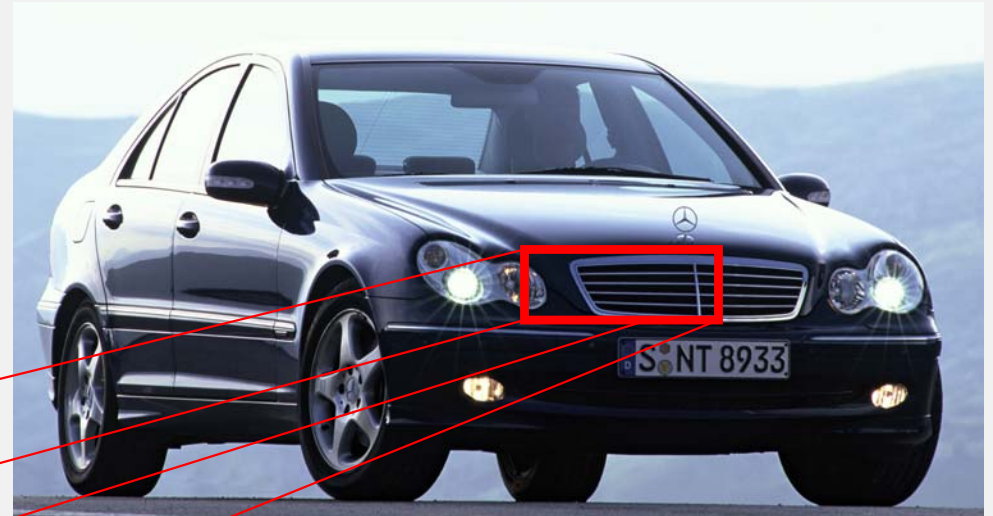

A 102 011 42 01

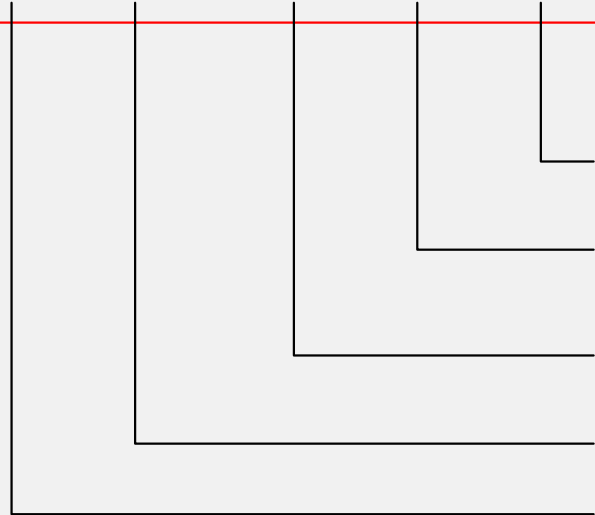

- Teilenummer bezogen auf Untergruppe
- Abwandlung oder laufende Nummer
- Konstruktions-Haupt- oder Untergruppe
- Typzahl
- Sachnummernkennbuchstabe

Projekt und Hintergrund

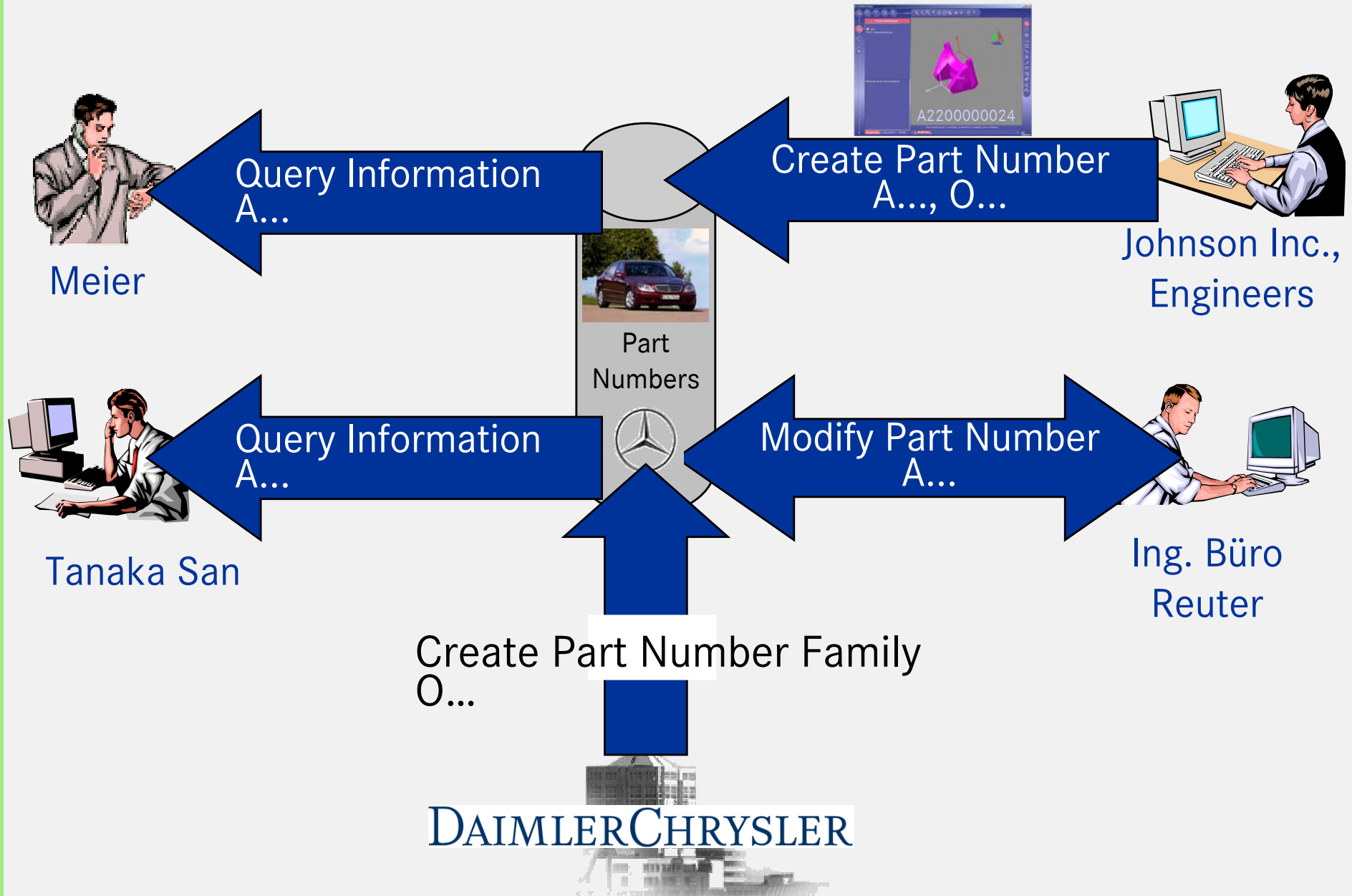

Architektur und Technik

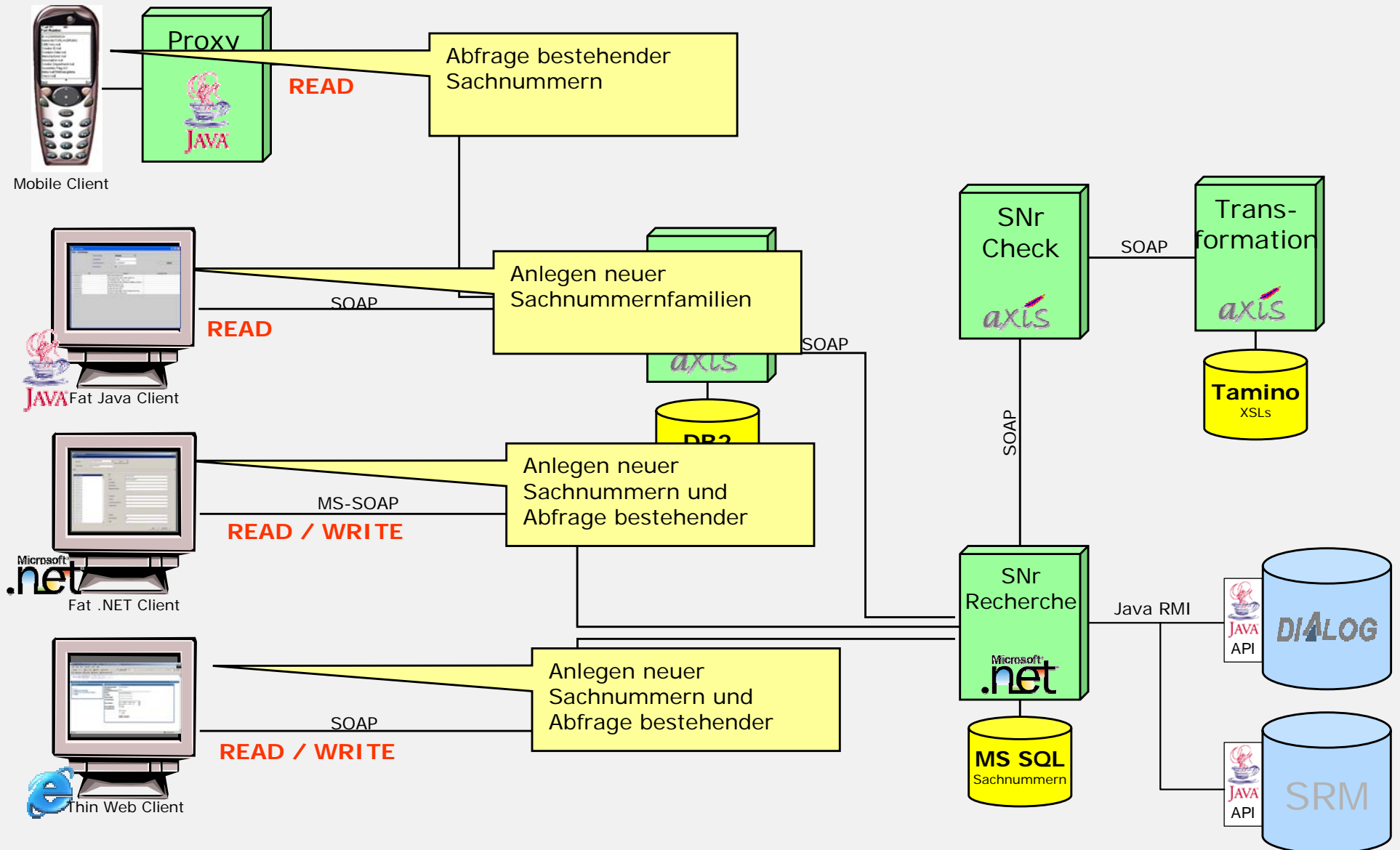

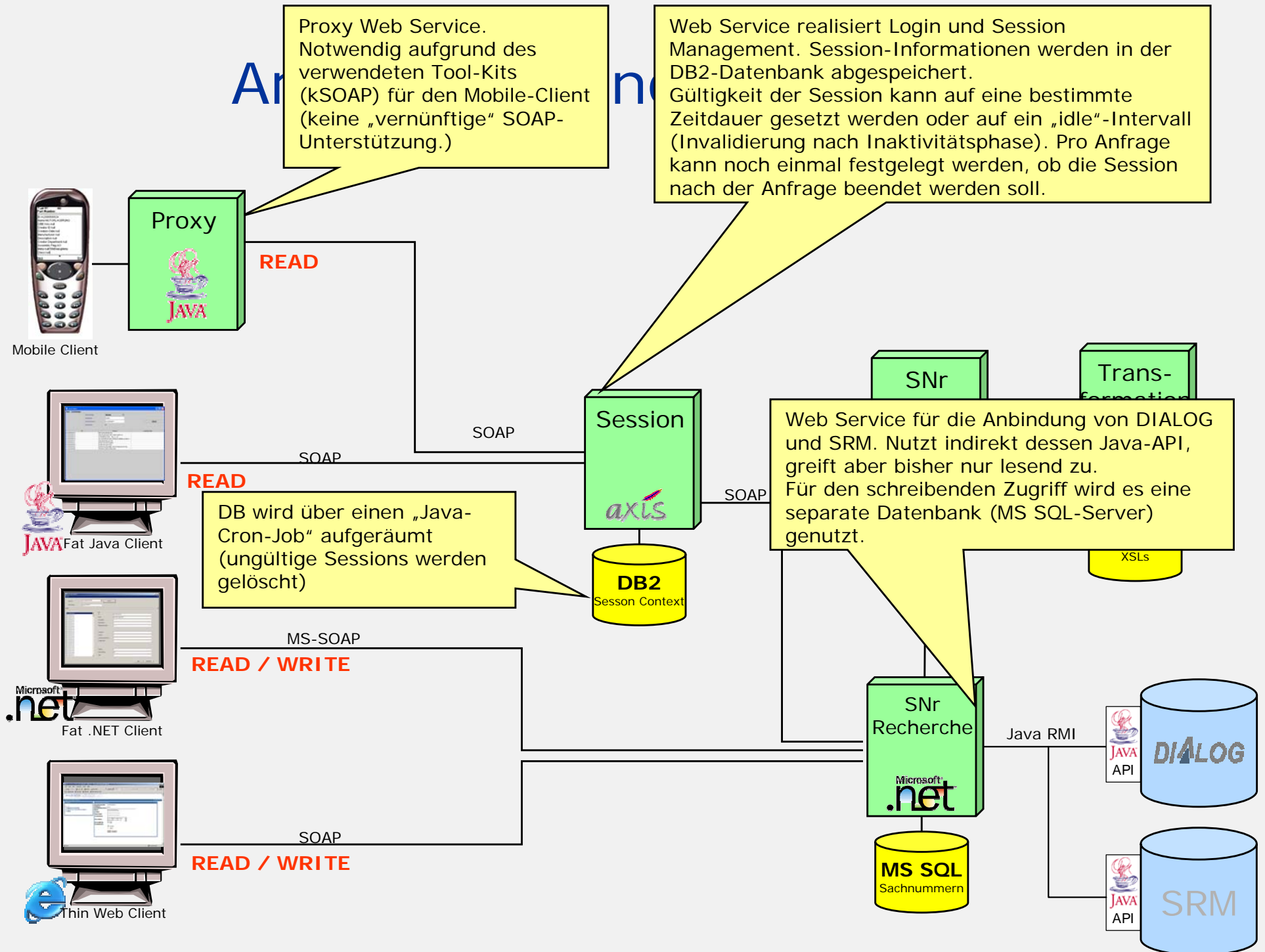

Architektur und Technik

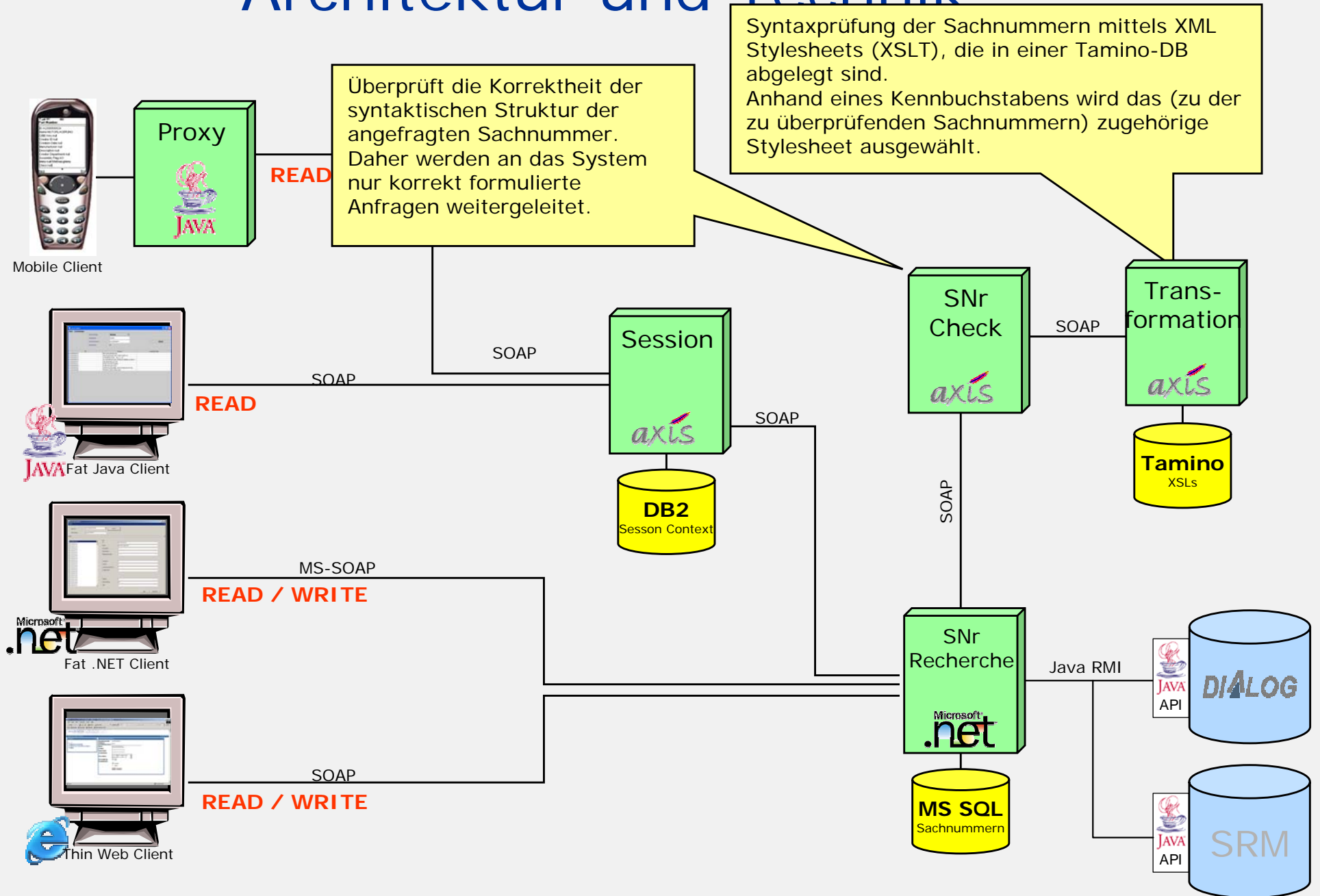

Architektur und Technik

 Server Client	J2SE	.NET
J2SE	Facade Service	Storage Service
J2ME	Facade Service	_____
.NET	Facade Service	Hash Service

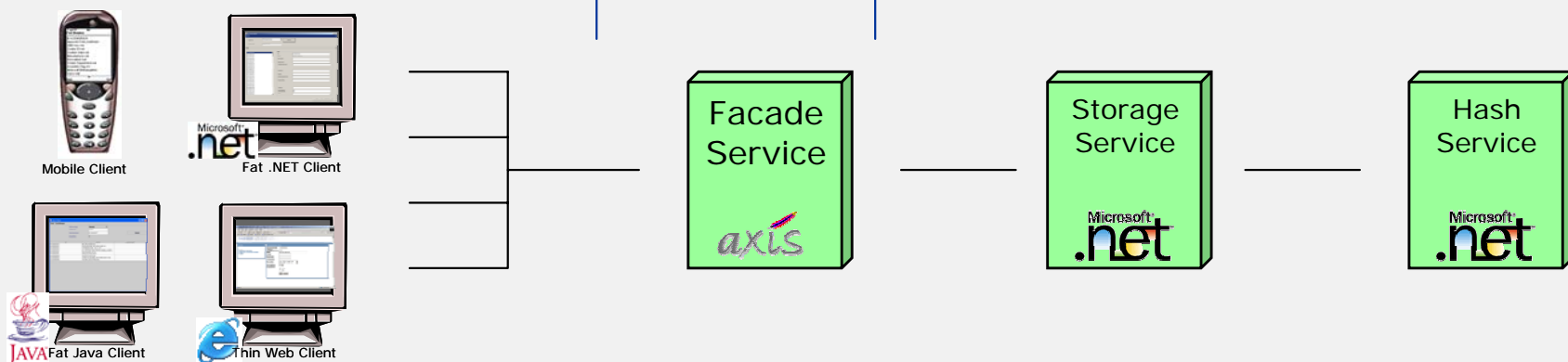

Lessons Learned

- Stabile Basisstandards (XML, SOAP)
- Höhere Standards (Security) sind im Entstehen begriffen
- bzw. fehlen völlig (Sessionmanagement)
- Toolkits sind für Forscher und (Vor-)Entwickler geeignet, jedoch oftmals nicht für die breite Massentwicklung
- Performance: Web Services sind leistungsfähiger als vermutet

Lessons Learned

- Performance: Web Services sind leistungsfähiger als vermutet

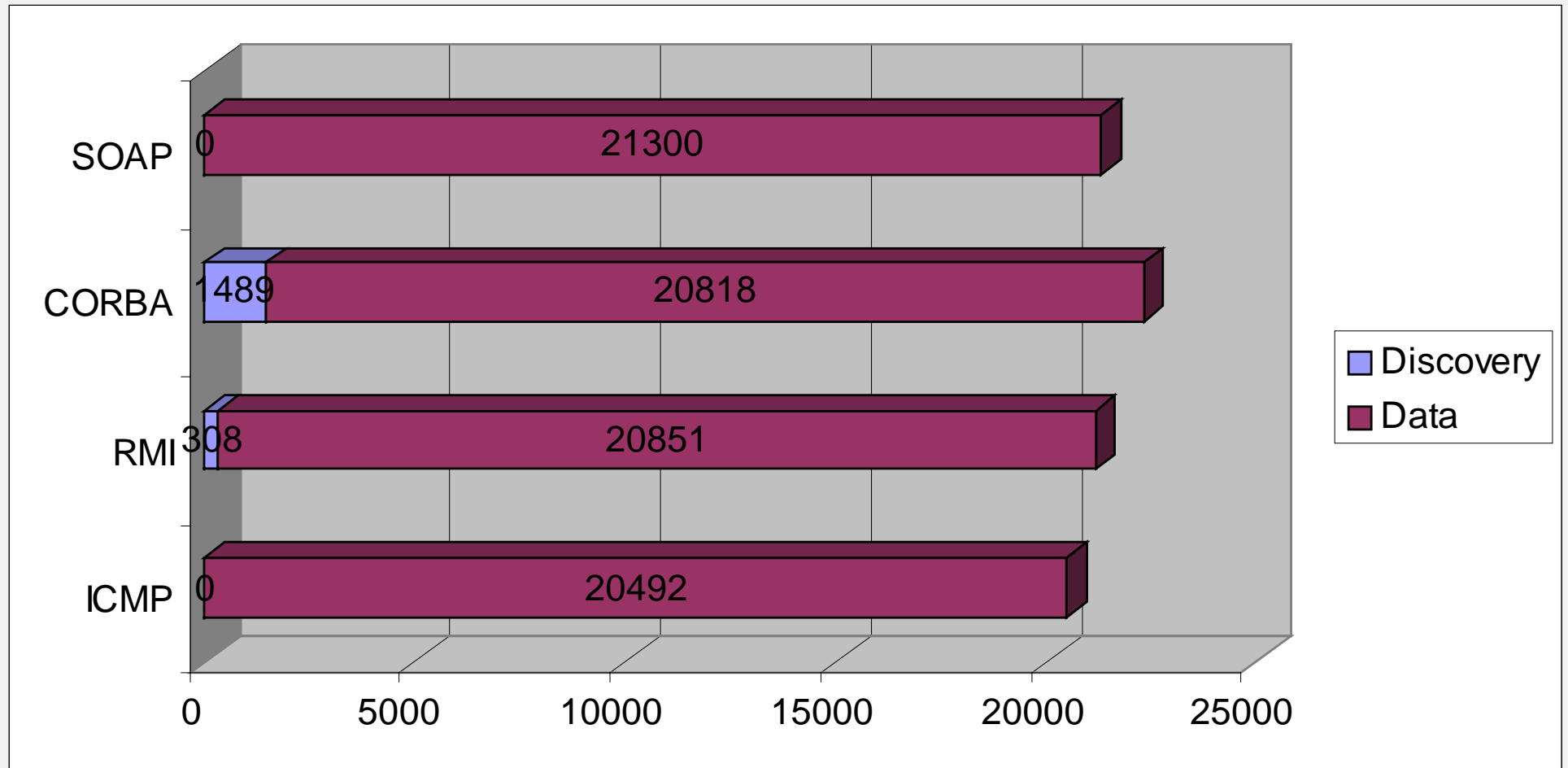

Kommunikationsgröße bei der Übermittlung
von 10000 Byte Nutzdaten

Lessons Learned

- Performance: Web Services sind leistungsfähiger als vermutet

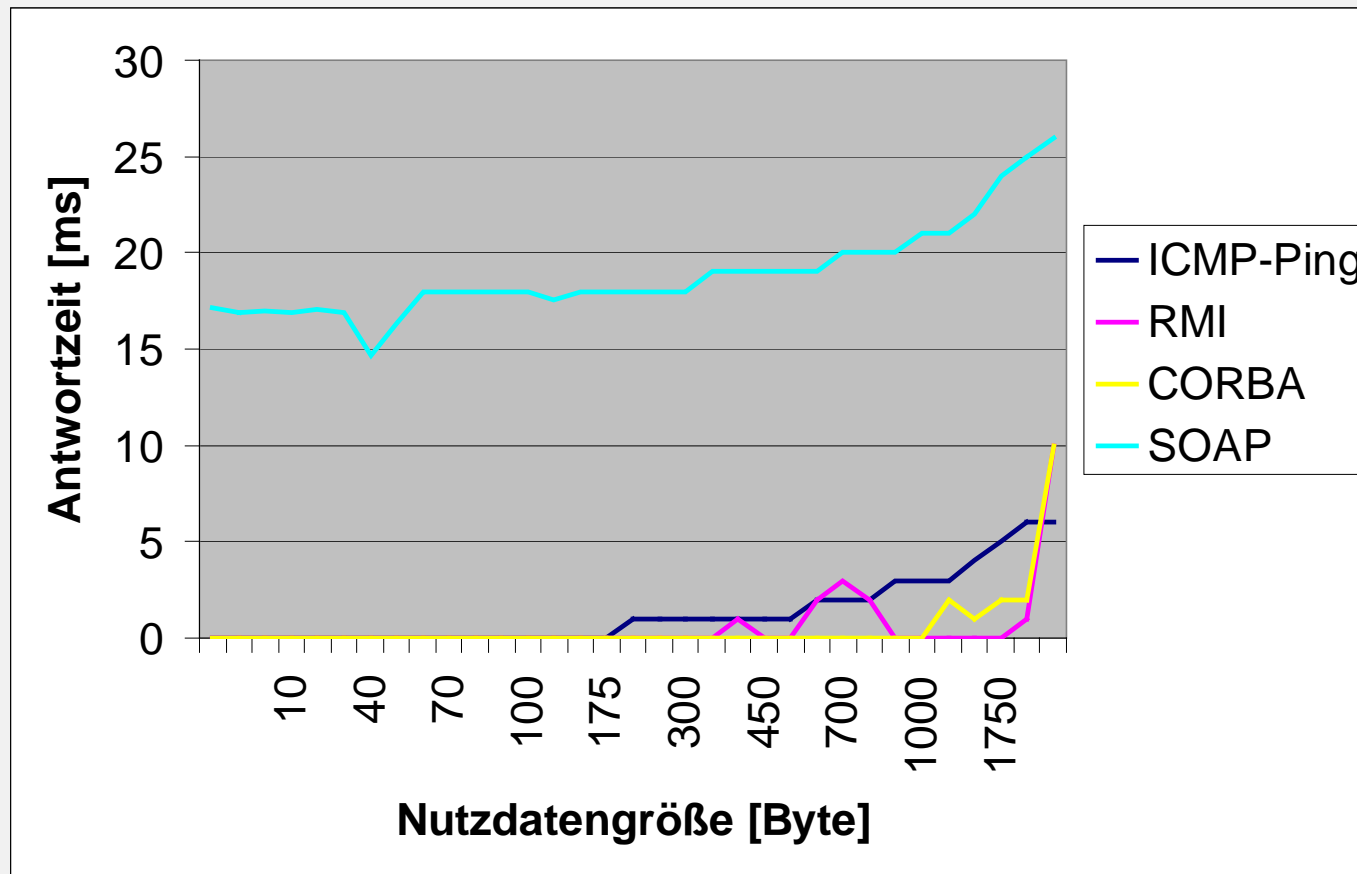

Kommunikationszeit bei der Übermittlung
verschiedener Nutzdatenmengen
Deutlich sichtbar: Zusatzaufwand durch HTTP-Nutzung

Lessons Learned

- SSL/TLS für Ende-zu-Ende-Sicherung nicht einsetzbar, wenn aktive SOAP-Zwischenknoten (*SOAP Intermediäre*) benutzt werden sollen.

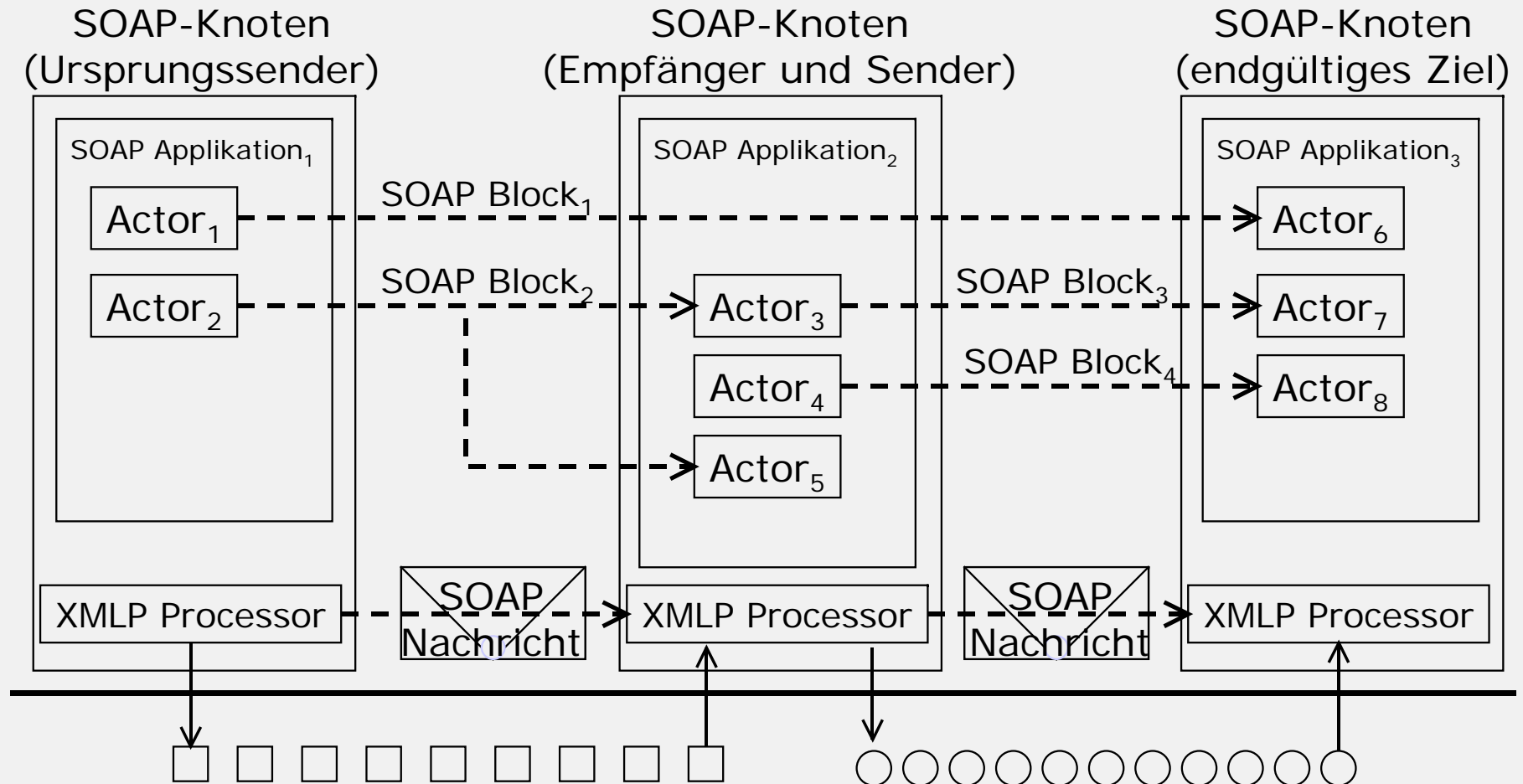

jeckle.de - Mozilla

File Edit View Go Bookmarks Tools Window Help

Back Forward Reload Stop http://www.jeckle.de/ Search Print

Unified Modeling Language (UML)
eXtensible Markup Language (XML)
XML Metadata Interchange (XMI)
Web Services
XML Acronym Demystifier Project
XML-Strategie

Vorträge und Publikationen
Vorlesungen
Diplomarbeiten
GOOAL.net
XML-Arbeitskreis
Software & Downloads

Web Services Workshop *WS-RSD'02*
ICWS'03-Europe
Web Services @ Berliner XML-Tage
Internet & Search Engines
Mersennesche Primzahlen
Feedback
Rotkreuz Mitgliederverwaltung

Mario Jeckle ...
Dialog ...
Über diese Seiten ...
suchen ...
SiteMap
RSS Newsfeed **XML**
Was gibt's hier Neues?

jeckle.de

Diese Folien und Hintergrundinformation
zu den behandelten Themen

Transferring data from www.jeckle.de...